

LIBRO INSTRUCCIONES



MOTOAZADA 500BIII

1. Introducción / Presentación de la maquina	2
2. Informaciones generales sobre seguridad.	3
3. Descripción de la máquina.	4
4. Instrucciones para la puesta en marcha de la máquina.	5
5. Riesgos y procedimientos de seguridad.	8
6. Limpieza y manutención periódica.	9
7. Despiece.	10
8. Denominación.	12

1. PRESENTACION DE LA MAQUINA

Deseamos antes de nada agradecer su preferencia por nuestros productos. Productos de una precisa y constante innovación y calidad, la motoazada ZS500B-III garantiza una alta fiabilidad y una excelente duración.

Diseñada y construida de acuerdo con las normativas de la Comunidad Europea, cumpliendo todas las reglas de seguridad, higiene y respeto por el medio ambiente. No obstante, su seguridad también depende de usted, por eso lea detenidamente este manual antes de empezar a trabajar con su nueva máquina para saber como operar correctamente de modo que conozca sus posibilidades y sus limitaciones.

Si precisa de piezas, no dude en comunicarlo a su concesionario o distribuidor más cercano.



*Su seguridad y la de los que le rodean depende de la correcta utilización de la máquina, por eso lea detenidamente el manual de instrucciones y cumpla siempre las instrucciones.
En caso de duda o de información adicional no dude en contactar con nuestros servicios.*

1.1 GARANTIA

Su distribuidor oficial le ofrece garantía de todos los componentes, contra defectos de fabricación por un **período de 2 años** a partir de la fecha de la factura de compra.

La garantía quedara anulada automáticamente en caso de alteración o reparación sin consentimiento previo o supervisión de su distribuidor, o efectuada por alguien no autorizado. La garantía cubre la sustitución de las piezas defectuosas. Para ello deberá contactar con nuestros servicios técnicos.

1.2 DESCRIPCION & DETALLES:

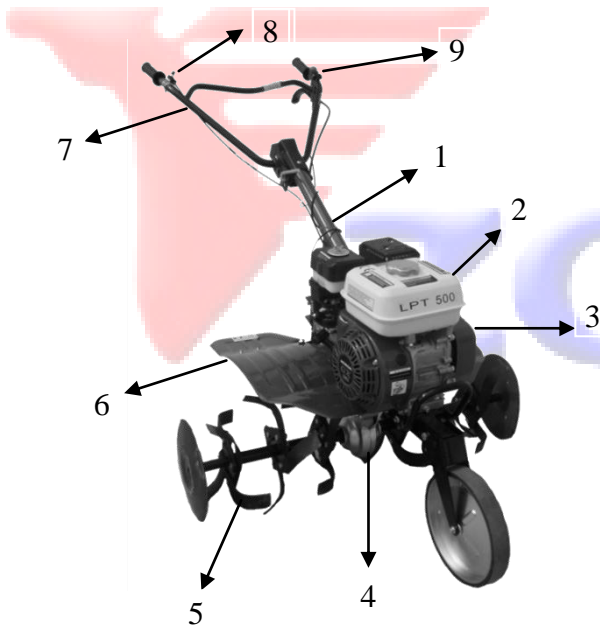

1. Soporte manillar
2. Motor
3. Tapa protector correa
4. Transmision
5. Cuchilla
6. Guardabarros
7. Manillar
8. Maneta Acelerador

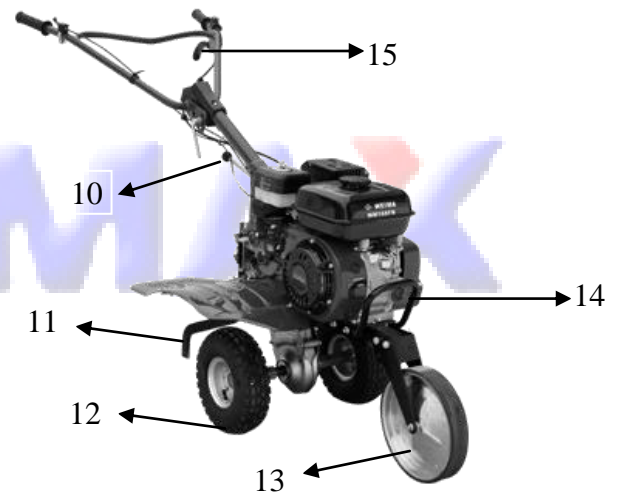

9. Interruptor Pare
10. Palanca Cambio
11. Reja
12. Ruedas
13. Rueda delantera
14. Protector motor
15. Maneta embrague

2. INFORMACIONES GENERALES SOBRE SEGURIDAD.

- ❑ Para la seguridad del usuario la máquina debe ser utilizada siguiendo las instrucciones de este manual.
- ❑ El material utilizado debe ser de origen.
- ❑ No llenar el depósito de combustible cuando la máquina esté en marcha. Llenar el depósito con precaución para evitar posibles derrames, en caso de salpicaduras secar el motor antes de empezar a trabajar.
- ❑ Antes de poner a trabajar la máquina, retirar del terreno todos los objetos que puedan entorpecer el buen funcionamiento de la misma.
- ❑ Nunca ponga a trabajar el motor en un local cerrado o con poca ventilación.
- ❑ Cuando esté trabajando, use siempre un vestuario ajustado al cuerpo con calzado antideslizante y sobretodo esté familiarizado con su funcionamiento.
- ❑ Durante el funcionamiento o parada del motor, así como en la mayoría de maniobras, el usuario debe colocarse de manera que pueda ejecutar sus movimientos simples con total naturalidad (sin esfuerzos) apartándose siempre de los elementos rotativos.
- ❑ Para la regulación, mantenimiento y transporte de la máquina, esperar a la parada total de la misma.
- ❑ Ser particularmente prudente en el uso de la máquina en superficies irregulares.

3. DESCRIPCIÓN DE LA MÁQUINA.

3.1 IDENTIFICACIÓN Y DESCRIPCIÓN DE LA MÁQUINA. MODO DE FUNCIONAMIENTO Y CARACTERÍSTICAS TÉCNICAS.

- ❑ La motoazada zomax ZS500B-III es un equipamiento agrícola. Este está compuesto básicamente por un manillar, un chasis, un juego de fresas y un motor térmico .
- ❑ La transmisión es efectuada a través de una correa.
- ❑ Cada fresa tiene un ancho de trabajo de 24.1 centímetros y está compuesto por 8 elementos cortantes. Estos penetran en la tierra cerca de 25 centímetros efectuando un removimiento.
- ❑ La máquina tiene tracción motriz a través de la fresa. En la parte derecha del manillar, hay una palanca para la marcha adelante, cuando este se acciona pone en funcionamiento las fresas. En el lado izquierdo está colocado el acelerador.
Siempre que el usuario suelte la palanca de embrague la máquina parará inmediatamente.
- ❑ Las fresas están protegidas por un chasis y por unos guardabarros que impiden la proyección de objetos que pueden poner en peligro al usuario. El chasis sirve de soporte para todos los componentes mecánicos allí colocados
- ❑ En la parte frontal de la máquina va colocada una rueda de plástico para transporte.

3.2 DATOS TÉCNICOS

Sistema de arranque	Dispositivo de arranque con retroceso automático
Velocidades	1+1 velocidad adelante 1 velocidad para atrás
Embrague	Por correa y rodillo tensor
Peso de la máquina	73 Kg. (aprox.)

3.3 TRANSPORTE

- ❑ La motoazada es transportada desde el fabricante hasta el usuario, dentro de un embalaje de cartón, estando todos los elementos debidamente protegidos, después de la apertura de la caja es necesario colocar las fresas y apretar el manillar (ver punto 4.1 de este manual).
- ❑ Después del montaje el transporte es muy fácil ya que es efectuado por una rueda de plástico localizada en la parte delantera de la máquina, no se debe presionar ninguna palanca del manillar que accione la fresa. La máquina está dotada de un manillar para facilitar el transporte y su manipulación.



La máquina está dotada de un manillar que sirve para su transporte y manejo. Tome todas las precauciones necesarias para no dañar la máquina cuando la cargue y descargue de un vehículo. Cuando la transporte en una vía pública, amarre bien la máquina con el fin de no dañar ningún componente.

3.4 ALMACENAMIENTO.

Para mantener el motor en buenas condiciones de almacenamiento, tenga en cuenta los siguientes puntos:

- ❑ Vacíe el depósito de combustible.
- ❑ Drene la gasolina del carburador por el tornillo de drenaje.
- ❑ Cambie el aceite de motor.
- ❑ Tire de la cuerda del arrancador, y pare antes de sentir la resistencia de compresión máxima (posición de compresión).
- ❑ Tape el motor y almacene la máquina en un lugar limpio y seco.

4. Instrucciones para la puesta en marcha.

4.1 MONTAJE.

- Regular el manillar a la altura deseada, permitiendo una fijación del manillar sin necesidad de ninguna herramienta.

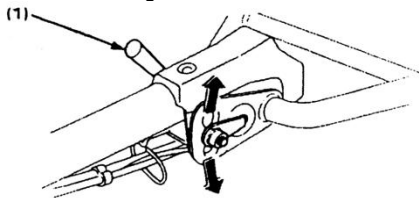

Descripción de la máquina y de su funcionamiento normal.

4.1.1 REGULACION.

- Regulación de la profundidad de la fresas.
 - Colocar la motoazada en una superficie plana y dura.
 - Posicionar el control de profundidad clavándolo en el suelo.
 - Y ajustar seleccionando la profundidad deseada y ajustando con la clava.

4.1.2 ARRANQUE Y PARADA

Funcionamiento del motor.

- Coloque el aceite en el carter de motor hasta llegar al nivel medio indicado por la varilla de nivel de aceite. El lubricante utilizado para este tipo de motores térmicos es 15W40.
- Coloque gasolina en el depósito de combustible. La gasolina debe ser sin plomo de 95 octanos.

Cuidado: Por motivos de seguridad, la palanca de embrague debe encontrarse en una posición suelta

- Tire de la palanca del acelerador colocándola en la posición máxima. (fig.2)
- Abra el grifo de combustible. (fig. 3)
- Cierre la palanca del aire colocándola en la posición “choke” (dispositivo de arranque). (fig. 4)
- Coloque el interruptor en posición “ON”.
 - Tire con fuerza el tirador de arranque.
 - Si el motor ya está en marcha, abra la palanca del aire gradualmente.
 - Coloque la palanca del acelerador a la velocidad deseada.
 - Apriete la palanca de embrague de la derecha si prefiere realizar el trabajo hacia adelante, o la izquierda si prefiere realizar el trabajo hacia atrás.

• PARADA

- Desacelerar el motor al mínimo, empujando la palanca del acelerador para abajo.
- Cerrar el grifo de combustible.

Accidentes que pueden ocurrir:

- Si se parte la correa de transmisión o el cable de embrague, las fresas paran inmediatamente y consecuentemente la máquina también parará. Siempre que trabaje hacia atrás preste atención para no tropezar.
- Cuando se parte el cable del acelerador la aceleración del motor disminuye .

4.1.3 ANÁLISIS DE RIESGOS:



Si pretende abandonar su posición de trabajo, basta con soltar la palanca del embrague y las fresas pararán inmediatamente y consecuentemente la máquina también parará. Siempre que trabaje hacia atrás preste atención para no tropezar.



Cuando se rompe algún componente de la máquina es recomendable sustituirlo de inmediato. Si no sabe cambiar los componentes dañificados, lleve la máquina al distribuidor más próximo para que efectúe dicha sustitución.



No encienda la maquina en lugares cerrados y poco ventilados, ya que esta expulsa monoxido de carbono que es perjudicial para la salud

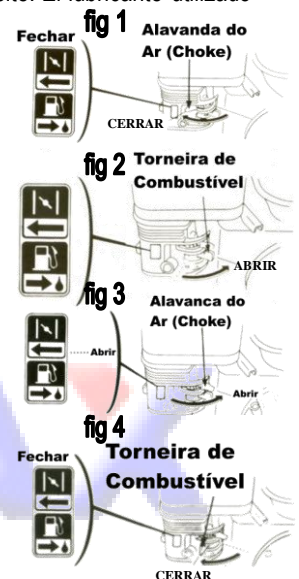

PARA LA ELIMINACIÓN DE RIESGOS SE HA MONTADO:

- ❑ **Tapa superior.** Colocada en la parte superior del chasis, detrás del motor, y tiene como función proteger al operario de los componentes rotativos.
- ❑ **Tapa lateral.** Colocada en el lateral izquierdo para proteger al operario de los componentes rotativos.
- ❑ **Chasis:** Concebido para soportar todos los componentes mecánicos y los guardabarros.







- ❑ Para información de varios de los riesgos. La máquina tiene colocados los siguientes adhesivos informativos:

Rotación de elementos cortantes: Informa al operario de la existencia de peligro debido a la rotación de elementos cortantes.

❑ **Aviso de superficies con temperaturas extremas, peligro de explosión y gases tóxicos.:** Informa al operario de la presencia de ciertos componentes del motor que durante o después del funcionamiento del mismo, permanecen a altas temperaturas. Existe peligro de explosión debido a la gasolina y la advertencia para no respirar los gases que libera el motor de la máquina.



5. Procedimientos para la seguridad del usuario.

Riesgos.	Factores que determinan una situación peligrosa.	Descripción de la solución.
Elemento de corte rotativo. 	Existencia de elementos cortantes. Rotación al mismo nivel de las extremidades inferiores. Riesgo de contusión.	Colocación de adhesivos informativos en la máquina. Lectura del punto 2 del manual de instrucciones. (informes generales para su seguridad)
Proyección de objetos.	Rotura de cuchillas. Desprendimientos de elementos rotativos.	Colocación de protectores fijos en chapa de hierro para impedir el acceso a elementos mecánicos móviles, los cuales nunca deben ser retirados en funcionamiento.
Arrastre o aporcionamiento de los elementos móviles. 	Acceso a transmisión de componentes de rotación.	Colocación de protectores fijos para impedir el acceso a los elementos mecánicos móviles. Si por cualquier motivo los quita, deberá restituirlos inmediatamente antes de realizar cualquier trabajo con la máquina.
Riesgos eléctricos.	En el momento del arranque una chispa no intencionada podría provocar una descarga eléctrica.	Informaciones disponibles en el manual de motor sobre procedimientos de seguridad a adoptar no arranque de motor.
Contacto con superficies calientes. 	Durante el funcionamiento del motor, existen partes del mismo que se exponen a temperaturas muy elevadas. Es el caso del escape y del carter del motor.	Colocación de adhesivos informativos en el motor mostrando los peligros de temperaturas elevadas. Información en el manual de instrucciones sobre seguridad cuando se efectúa una manipulación, transporte o almacenamiento.
Ruido.	Deterioro permanente de la capacidad auditiva, estrés, distracción, interferencias en la comunicación oral.	Información en el manual de instrucciones del motor. Aconsejamos la aplicación de protectores auditivos.
Inhalación de gases tóxicos. 	Liberación de gases nocivos durante el funcionamiento.	Existencia de una indicación en el motor que muestra peligro. Leer el punto 2 del manual de instrucciones (Información general sobre seguridad).
Incendio y explosión.	Una chispa después del arranque del motor podría incendiar materiales inflamables.	Colocación de una indicación en la máquina. Información sobre arranque o manipulación de la máquina.

6. LIMPIEZA Y MANTENIMIENTO PERIÓDICO.



Proceda a los trabajos de mantenimiento y lubricación de la máquina regularmente y con todo cuidado para que esta funcione como siempre de modo seguro y sin averías. Siempre que realice cualquier operación de limpieza y mantenimiento, coloque la máquina inmovilizada y tenga especial cuidado con la limpieza de las fresas, ya que pueden originar cortes o contusiones. Utilice siempre recambios y consumibles originales para asegurar la larga vida de su motocultor. Si en algún caso duda del procedimiento a realizar consulte siempre con su punto de venta habitual

6.1 CAMBIO DE FRESAS.

Cuando verifique que algunas de las cuchillas están partidas o gastadas deberá sustituir la fresa.



1. Colocar la máquina en un lugar bien seguro y plano.
2. Tirar de los pasadores de la fresa.
3. Colocar debajo un soporte seguro para que la máquina quede bien apoyada.



Para su seguridad mantenga la máquina debidamente apoyada. Y asegúrese de que esta está correctamente apagada. Antes de ponerse a cambiarlas.

6.2 CAMBIO DE CORREA.

Cambie la correa cada 100 horas de trabajo.

Para realizar el cambio, desmonte la tapa protectora de la correa y desmonte la antigua correa de la polea y coloque la nueva en la misma posición, asegúrese que la nueva correa es igual a la anterior, para ello aconsejamos siempre usar recambio original para alargar la vida de su motocultor, ante cualquier duda consulte siempre a su distribuidor oficial mas cercano.

6.3 LIMPIEZA Y MANTENIMIENTO DEL FILTRO DE AIRE EN BAÑO DE ACEITE

Limpie el filtro de aire en baño de aceite cada 50 horas, (en terrenos con exceso de polvo limpie cada 5 horas de trabajo) para su limpieza desenrosque la palometa de cierre de la tapa del filtro, saque la esponja y límpiela con gasolina, eliminando la suciedad retenida en ella y luego báñela con un poco de aceite si esta está muy sucia aconsejamos cambiara (recomendamos siempre el uso de recambios y sustituibles originales para alargar la vida de su motocultor) vacíe de aceite el recipiente del filtro y freguelo con jabon domestico y agua, procure secarlo bien antes de volver a llenarlo. Deposite de nuevo la esponja en el interior del recipiente y llénelo de aceite sin sobrepasar la cantidad maxima amrcada en el filtro.

RECOMENDACIONES DEL ACEITE:

Debe consultar el manual de instrucciones del motor sobre recomendaciones del aceite.

Entre tanto, informamos que el aceite utilizado sea del tipo de los motores térmicos aprobados por la Comunidad Europea. (SAE 30, 15W40).

Debe llenar el aceite hasta el segundo nivel indicado por la varilla del nivel de aceite.



Si tiene que añadir aceite, contacte antes con nuestro distribuidor más próximo a fin de verificar si es válido para el buen funcionamiento de la máquina.

En caso de que ya lo hubiera introducido, quite todo el aceite colocando la máquina en una posición a fin de que drene completamente el carter de motor.

6.4 RECOMENDACIONES DE COMBUSTIBLE.

Debe consultar el manual de instrucciones del motor. Informamos que el combustible utilizado normalmente es de gasolina sin plomo de 95 octanos.

No debe exceder el límite máximo del depósito.



Si coloca otro tipo de combustible, deberá drenarlo inmediatamente, pues podría dañar las piezas internas.

Si ya ha llenado el depósito de un combustible no adecuado, lleve inmediatamente la máquina a su distribuidor para que proceda a una limpieza interna o a cambiar alguna pieza dañificada.

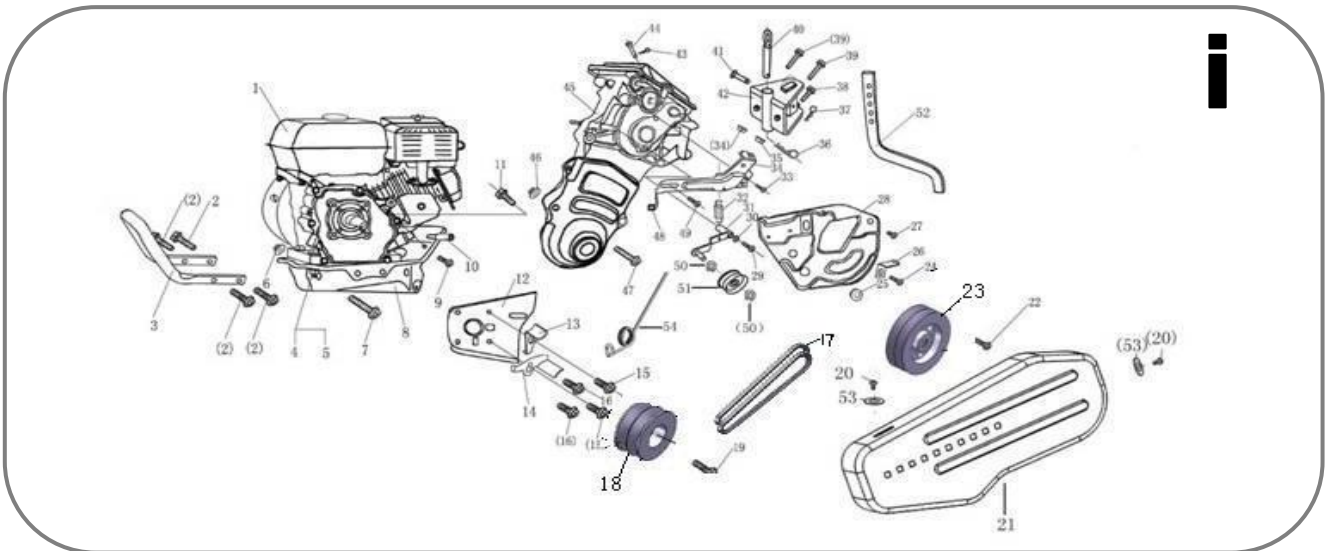
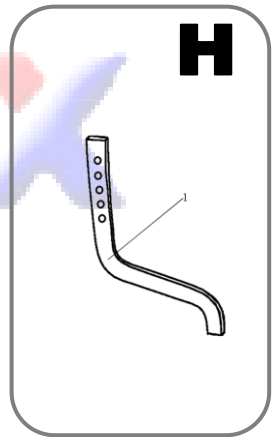
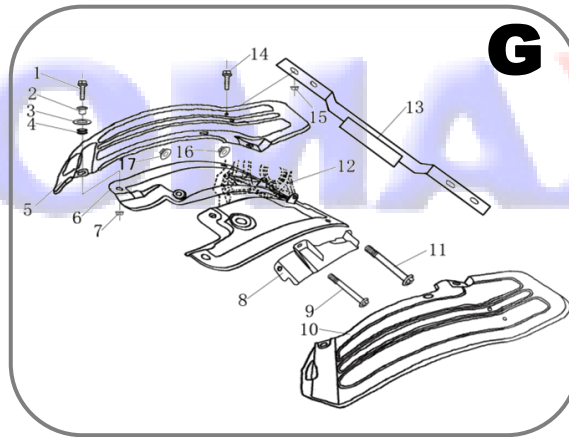
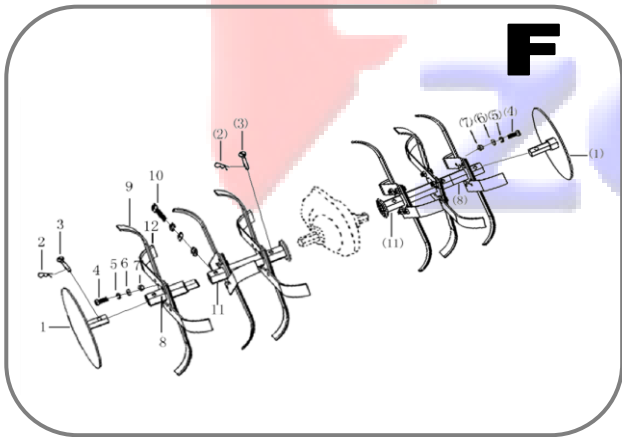
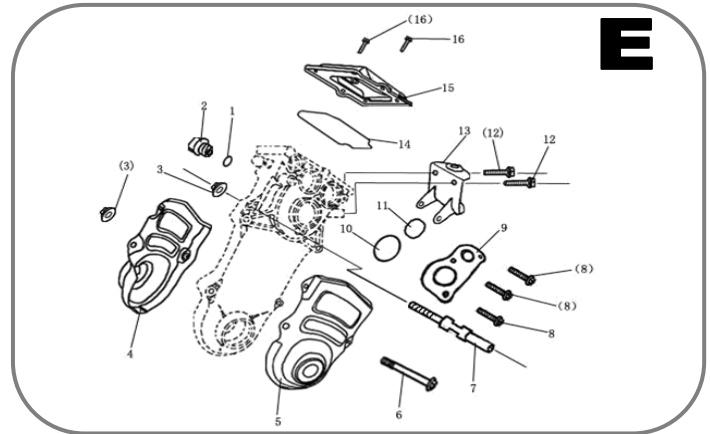
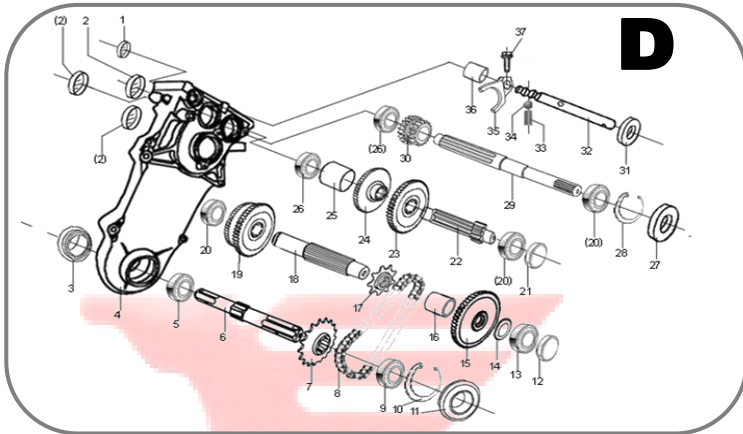
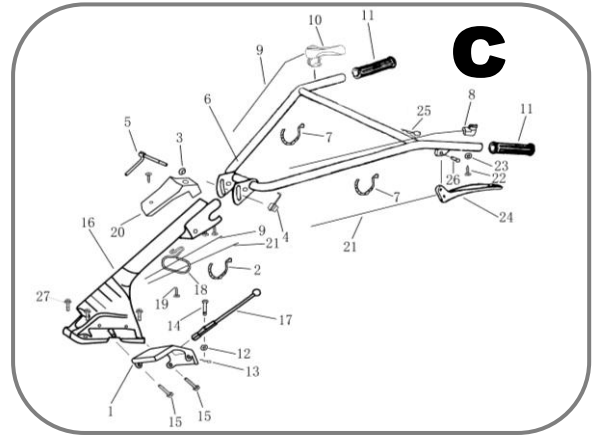
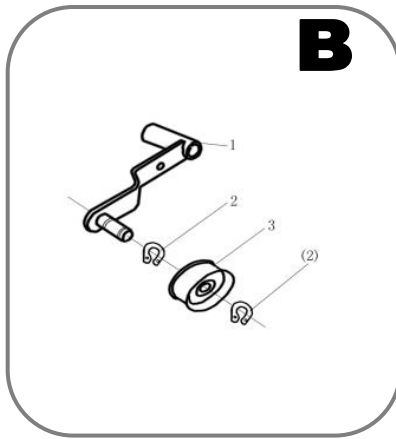
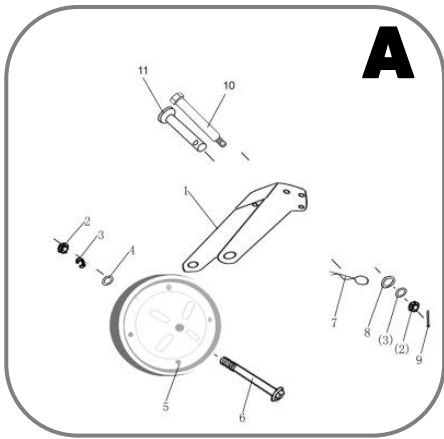

MANUAL DEL OPERADOR MOTOAZADA ZS/ZM 500BIII <> ZM/ZS500BIII H

DATOS DEL COMPRADOR:

NOMBRE: _____
D.N.I: _____ N°TELF _____
DOMICILIO: _____ N° _____
LOCALIDAD _____ PROVINCIA _____
C.P _____

FECHA DE COMPRA: _____ / _____ / _____

DISTRIBUIDOR -> OFICIAL: _____

DATOS DE LA MAQUINA:

MODELO: _____ N° SERIE _____
CARACTERISTICAS: _____
OBSERVACIONES: _____
GARANTÍA: _____

FIRMA Y SELLO DE LA EMPRESA:

F: _____ / _____ / _____

DECLARACION  DE CONFORMIDAD PARA LAS MAQUINAS

(Según la Directiva 98/37/CE , Anexo II, Sub A)

Importador:

Blasco Motor, SL

Parque Agroalimentario L'alcudia

C/ Cerros N° 12 (03294)

Elche (Alicante) España

Telf & Fax(+0034) 96 661 52 44

Info@blascomotor.com

DECLARAMOS QUE EL PRODUCTO TIPO MOTOAZADA MODELO ZS500BIII, ZM500BIII, WM500 CORRESPONDE A LAS EXIGENCIAS BASICAS DE LA DIRECTIVA DE LA CE SOBRE LAS MAQUINAS (DIRECTIVA 98/37/EC) INCLUIDAS EN LAS MODIFICACIONES DE LA MISMA Y LA CORRESPONDIENTE TRANSPOSICION A LEY NACIONAL.



Jeronimo Blasco Antón
Gerente

